

Комплексная герметизация проходов труб и кабелей через строительные конструкции с применением продукции АктивРинг

При проходе нефтяных, газовых и других трубопроводов, водоснабжения и канализации, теплоснабжения, а также электрических и телекоммуникационных кабелей через стены, фундамент, перекрытия зданий, стенки колодцев, и во множестве других аналогичных случаев неизбежны зазоры (рис. 1):

- между рабочей трубой и отверстием в строительной конструкции (зазор «Стена-Труба»);
- в случае прокладки рабочей трубы через гильзу (футляр) — между внутренней поверхностью гильзы и рабочей трубой («Гильза-Труба»);
- в месте поверхностного контакта внешней поверхности гильзы со стеной, фундаментом, перекрытием («Гильза-Стена»).

Незагерметизированные зазоры приводят к тому, что в помещения проникает атмосферная и грунтовая влага и наносит ущерб оборудованию внутри, затрудняет или делает невозможным его обслуживание и ремонт.



Рис. 1. Виды зазоров

ООО «АПС» производит ассортимент материалов для герметизации проходов труб/кабелей, предназначенных для предотвращения течей через указанные зазоры (рис. 2).

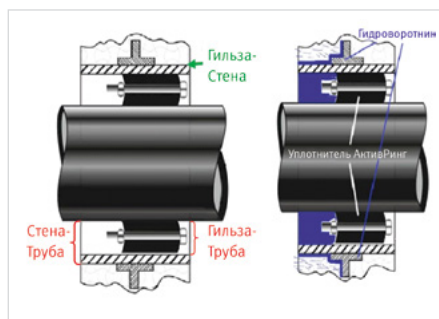

Рис. 2. Материалы для герметизации проходов труб и протяжки труб в футлярах

Основными из них являются:

- звеньевой уплотнитель **АктивРинг***, кольцевой уплотнитель **АктивРинг** — компакт **АктивРинг**, для зазоров «Стена-Труба», «Гильза-Труба»;
- гидроизолирующий воротник — гидроворотник марки **АР** для зазора «Гильза-Стена»;
- многокабельный уплотнитель межкабельного пространства **АктивРинг (проходка АктивРинг)**, предназначенный для уплотнения и герметизации зазоров в межкабельном пространстве между двумя и более кабелями и внутренней поверхностью гильзы или защитной трубы.

Материалы для протяжки труб в футлярах и герметизации межтрубного пространства между рабочей трубой и футляром:

- полностью неметаллические **опорно-направляющие кольца (ОНК) марки АР**;
- герметизирующие манжеты марки **АР** — бесшовные универсальные и для конкретных диаметров труб/футляров с уникальным бесступенчатым, эластичным и водостойким швом.

Любой из перечисленных материалов может применяться и применяется как локально, обособленно, так и в различных комбинациях, узлах.

Узел герметизации **АктивРинг**, показанный на рисунке 3, состоящий из гильзы, гидроизолирующего воротника (гидроворотник марки **АР**), звеньевого или кольцевого уплотнителя **АктивРинг**, опорно-направляющего кольца марки **АР** и герметизирующей манжеты для защиты торцов футляра марки **АР**, предназначен для комплексной защиты мест прохода труб/кабелей от всех видов течей.

Базовым элементом, на котором и в котором устанавливаются комплектующие узла, является гильза.

Минимальные и максимальные размеры узла (диаметры, толщины, длина, величина межтрубного пространства)

определяются диапазонами возможных размеров комплектующих.

Характеристики герметичности узла герметизации определяются характеристиками основных комплектующих:

- уплотнитель — рабочая герметичность до 2 бар, давление выдавливания до 6 бар, термостойкость — рабочая -40...+80 °С, кратковременно — до +110 °С;
- гидроворотник — выдерживает давление до 5 бар, термостойкость — рабочая: -40...+80 °С, кратковременно — +110 °С



Рис. 3. Узлы герметизации **АктивРинг**:
а — со звеньевым уплотнителем;
б — с кольцевым уплотнителем

Опорно-направляющее кольцо марки **АР** и герметизирующая манжета марки **АР** являются вспомогательными в составе узла: опорно-направляющее кольцо разгружает уплотнитель от веса рабочей трубы, а герметизирующая манжета защищает межтрубное пространство и крепеж уплотнителя от воздействия внешней среды.

ООО «АПС» производит в Санкт-Петербурге: опорно-направляющие кольца, герметизирующие манжеты, уплотнители кольцевых пространств **АктивРинг**, гидроизолирующие воротники, многокабельные проходки.

Продукция продвигается и продается под торговой маркой «АктивРинг».

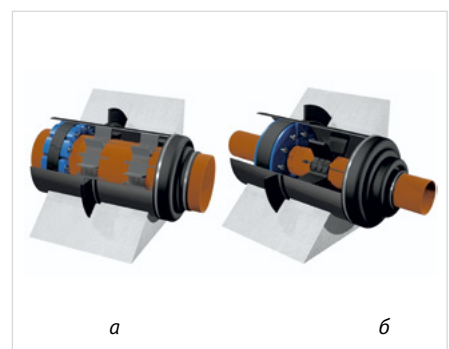
Не подлежит обязательной сертификации (отказное письмо).

На продукцию выдается паспорт качества. Гарантия на продукцию — 5 лет при условии соблюдения требований по монтажу, температурных и других условий эксплуатации. Срок службы не менее 20 лет.

+7 (812) 602-06-17
info@aktivpiter.ru
www.aktivring.ru

*АктивРинг — зарегистрированная торговая марка.

